

Projektor Dell™ 1609WX

# Podręcznik użytkownika

# Uwagi, pouczenia i ostrzeżenia



**UWAGA:** UWAGA zawiera ważne informacje, które pomagają w lepszym użytkowaniu projektora.



**UWAGA:** POUCZENIE informuje o potencjalnych zagrożeniach uszkodzeniem sprzętu lub utraty danych i wyjaśnia, w jaki sposób tego uniknąć.



**OSTRZEŻENIE:** OSTRZEŻENIE informuje o groźbie zniszczenia mienia, odniesienia obrażeń ciała lub śmierci.

---

**Informacje zawarte w tym dokumencie mogą ulec zmianie bez wcześniejszego powiadomienia.**

© 2008 Dell Inc. Wszelkie prawa zastrzeżone.

Powielanie w jakikolwiek sposób jakiegokolwiek części tego dokumentu bez pisemnej zgody firmy Dell Inc. jest bezwzględnie zabronione.

Znaki towarowe użyte w tekście: *Dell* oraz logo *DELL* są znakami towarowymi firmy Dell Inc.; *DLP*, logo *DLP*<sup>®</sup> oraz *DarkChip*<sup>™2</sup> są znakami towarowymi firmy Texas Instruments; natomiast *Microsoft* i *Windows* są zastrzeżonymi znakami towarowymi firmy Microsoft Corporation w Stanach Zjednoczonych oraz/lub innych krajach.

W tym dokumencie mogą być użyte inne znaki towarowe i nazwy handlowe w odniesieniu do podmiotów roszczących sobie prawa do marki i nazw lub ich produktów. Dell Inc. nie rości sobie praw do żadnych zastrzeżonych znaków towarowych ani nazw handlowych innych niż jej własne.

Model 1609WX

Maj 2008 Rev. A01

# Treść

1	Projektor Dell . . . . .	5
	Informacje o Projektorze . . . . .	6
2	Podłączanie Projektora . . . . .	7
	<b>Podłączanie Komputera</b> . . . . .	8
	Podłączenie Komputera Kablem VGA . . . . .	8
	Podłączenie Komputera Kablem DVI-D . . . . .	9
	Podłączenie Komputera Kablem RS232 . . . . .	10
	Podłączenie monitora typu loop-through przy użyciu kabli VGA . . . . .	11
	<b>Podłączenie do Odtwarzacza DVD</b> . . . . .	12
	Podłączenie Odtwarzacza DVD Kablem S-video . . . . .	12
	Podłączenie Odtwarzacza DVD Kablem Composite . . . . .	13
	Podłączenie Odtwarzacza DVD Kablem Component . . . . .	14
	Podłączenie Odtwarzacza DVD Kablem Component . . . . .	15
	Podłączenie Odtwarzacza DVD Kablem HDMI . . . . .	16
3	Korzystanie z Projektora . . . . .	17
	<b>Włączanie Projektora</b> . . . . .	17
	<b>Wyłączanie projektora</b> . . . . .	17
	<b>Regulowanie parametrów wyświetlanego obrazu</b> . . . . .	18

Podwyższanie Projektora . . . . .	18
Obniżanie Projektora . . . . .	18
<b>Regulacja powiększenia i ostrości obrazu projektora . . . . .</b>	<b>19</b>
<b>Regulacja wielkości wyświetlanego obrazu . . . . .</b>	<b>20</b>
<b>Korzystanie z Panela Sterowania . . . . .</b>	<b>21</b>
<b>Korzystanie z Pilota Zdalnego Sterowania . . . . .</b>	<b>24</b>
<b>Korzystanie z menu ekranowego . . . . .</b>	<b>25</b>
Menu główne . . . . .	26
WYBÓR WEJŚCIA . . . . .	26
AUTO. REGULACJA . . . . .	27
USTAWIENIA . . . . .	27
OBRAZ (w trybie PC) . . . . .	28
OBRAZ (w trybie Video) . . . . .	29
WYŚWIETLACZ (w Trybie PC) . . . . .	30
WYŚWIETLACZ (w Trybie Video) . . . . .	31
LAMPY . . . . .	32
JĘZYK . . . . .	33
INNE . . . . .	34
<b>4 Rozwiązywanie Problemów z Projektorem . . . . .</b>	<b>37</b>
<b>Wymiana lampy . . . . .</b>	<b>41</b>
<b>5 Specyfikacje . . . . .</b>	<b>43</b>
<b>6 Kontakt z firmą Dell . . . . .</b>	<b>47</b>
<b>7 Dodatek: Słownik . . . . .</b>	<b>48</b>

# Projektor Dell

Przed podłączeniem projektora należy upewnić się, że są dostępne wszystkie niezbędne komponenty. Projektor jest dostarczany z pokazanymi poniżej komponentami. Skontaktuj się z firmą Dell (patrz Kontakt z firmą Dell na stronie 47) jeśli brakuje któregokolwiek z pokazanych komponentów.

Projektor Dell™ 1609WX jest dostarczany z następującymi komponentami:

---

## Zawartość opakowania

---

Kabel zasilający

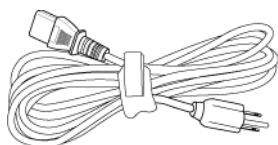

Kabel VGA 1,8m (VGA do VGA)

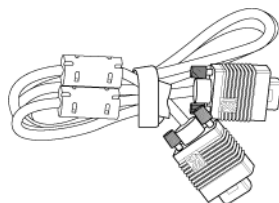

Bateria CR2032



Pilot zdalnego sterowania



Dysk CD z podręcznikiem użytkownika i Torba do przenoszenia dokumentacją

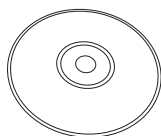

## Informacje o Projektorze

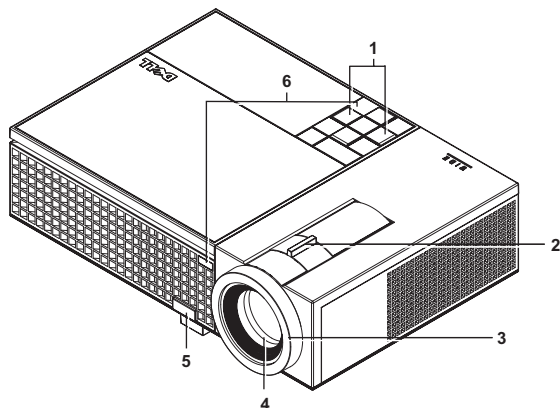

1	Panel sterowania
2	Regulator powiększenia
3	Pierścień ostrości
4	Obiektyw
5	Przycisk regulacji wysokości
6	Odbiorniki podczerwieni

### **OSTRZEŻENIE: Instrukcje bezpieczeństwa**

- 1 Nie należy używać projektora w pobliżu urządzeń, które wytwarzają duże ilości ciepła.
- 2 Nie należy używać projektora w miejscach o nadmiernym zapyleniu. Pył może spowodować awarię systemu i automatyczne wyłączenie projektora.
- 3 Należy sprawdzić, czy projektor jest zamontowany w dobrze wentylowanym miejscu.
- 4 Nie należy blokować szczelin wentylacyjnych projektora.
- 5 Należy upewnić się, że projektor działa w zakresie temperatur otoczenia (5°C do 35°C).



**UWAGA:** W celu uzyskania szczegółowych informacji należy zapoznać się z informacją na temat bezpieczeństwa dostarczaną wraz z projektorem.

# Podłączanie Projektora

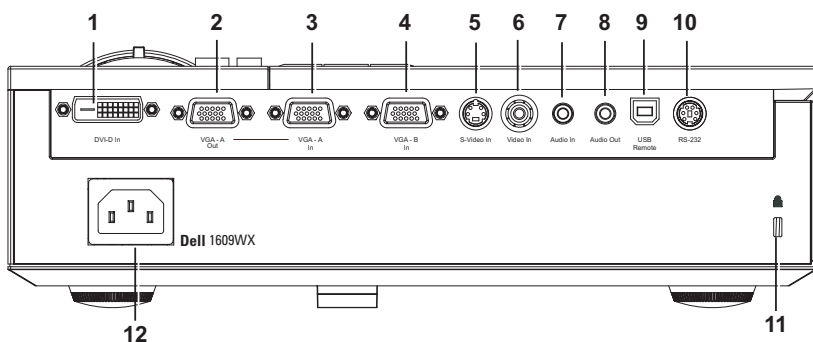

1	Złącze wejścia DVI-D
2	Wyjście VGA-A (monitor pętli loop-through)
3	Wejście VGA-A (D-sub)
4	Złącze wejścia VGA-B (D-sub)
5	Złącze S-video
6	Złącze Composite video
7	Złącze wejścia audio
8	Złącze wyjścia audio
9	Złącze USB pilota zdalnego sterowania
10	Złącze RS232
11	Gniazdo linki zabezpieczenia
12	Złącze przewodu zasilającego

**⚠ OSTRZEŻENIE:** Przed rozpoczęciem jakichkolwiek procedur opisanych w tej części należy wykonać Instrukcje bezpieczeństwa zgodnie z opisem na stronie 6.

# Podłączanie Komputera

## Podłączenie Komputera Kablem VGA

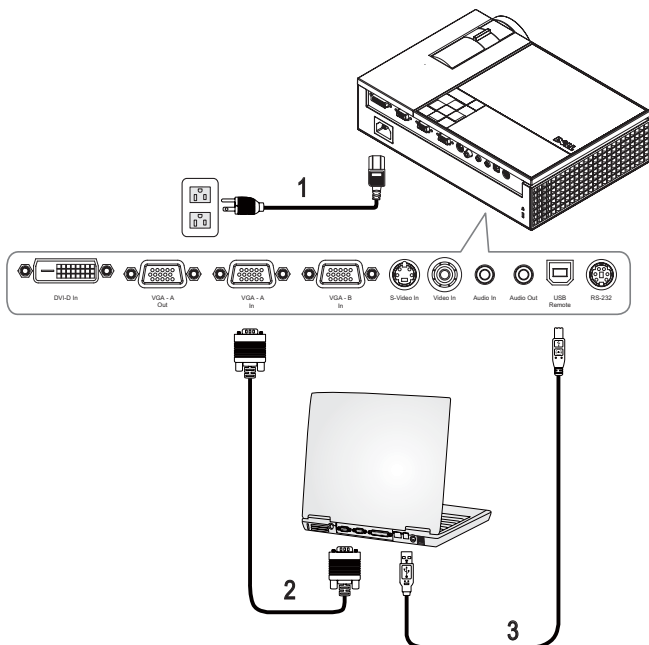

1	Przewód zasilający
2	Kabel VGA do VGA
3	Kabel USB do USB



**UWAGA:** Kabel USB nie jest dostarczany przez Dell.



**UWAGA:** Kabel USB należy podłączyć, aby używać funkcji Next Page (Następna strona) i Previous Page (Poprzednia strona) na pilocie zdalnego sterowania.



## Podłączenie Komputera Kablem DVI-D

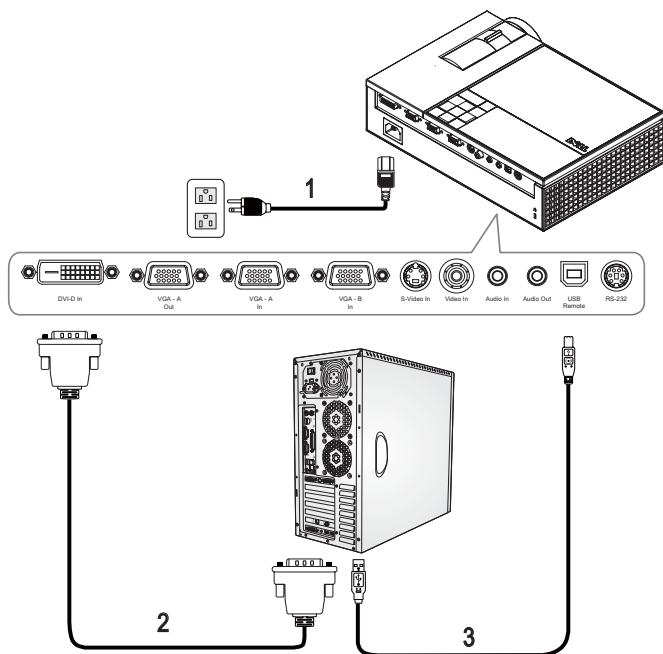

1	Przewód zasilający
2	Kabel DVI-D
3	Kabel USB do USB



**UWAGA:** Kable USB i DVI-D nie są dostarczane przez firmę Dell.



**UWAGA:** Kabel USB należy podłączyć, aby używać funkcji Next Page (Następna strona) i Previous Page (Poprzednia strona) na pilocie zdalnego sterowania.

## Podłączenie Komputera Kablem RS232

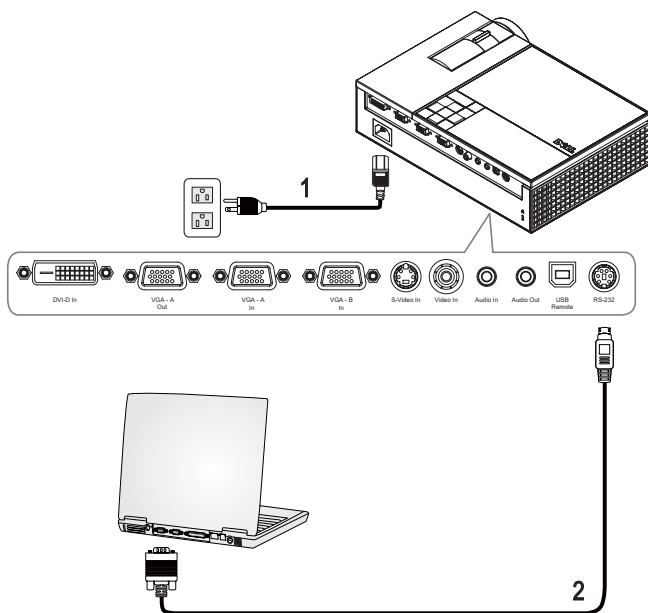

1	Przewód zasilający
2	Kabel RS232



**UWAGA:** Kabel RS232 nie jest dostarczany przez Dell. Na stronie internetowej Dell można zakupić kabel RS232 (6ft (1,8m)).

## Podłączenie monitora typu loop-through przy użyciu kabli VGA

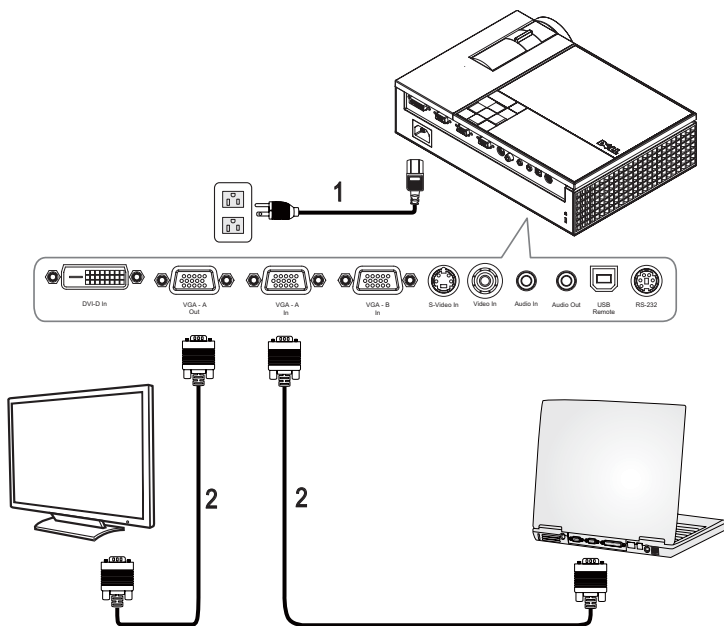

1	Przewód zasilający
2	Kabel VGA do VGA

# Podłączenie do Odtwarzacza DVD

## Podłączanie Odtwarzacza DVD Kablem S-video

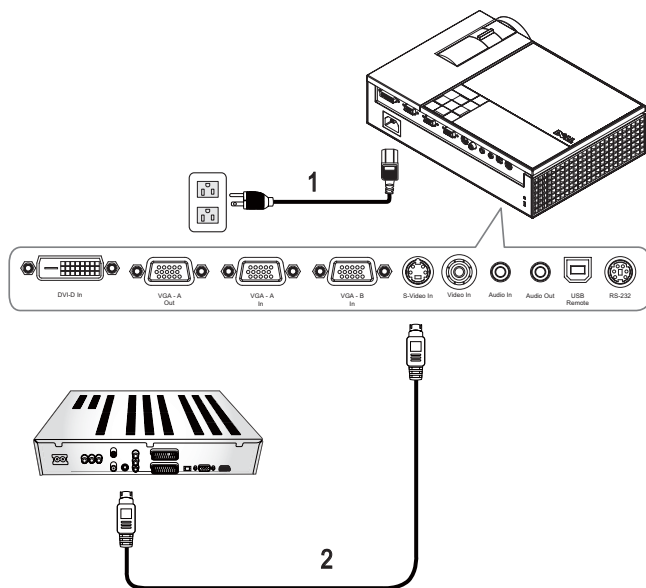

1	Przewód zasilający
2	Kabel S-video

**UWAGA:** Kabel S-video nie jest dostarczany przez Dell. Na stronie sieci web Dell, można zakupić przedłużacz S-Video (50stóp/100stóp).

## Podłączanie Odtwarzacza DVD Kabelm Composite

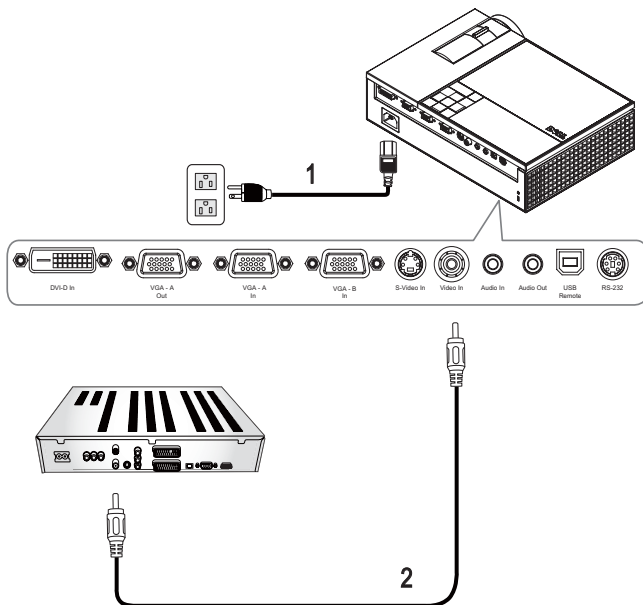

1	Przewód zasilający
2	Kabel Composite video

**UWAGA:** Kabel Composite nie jest dostarczany przez Dell. Na stronie sieci web Dell, można zakupić przedłużacz Composite Video (50stóp/100stóp).

## Podłączanie Odtwarzacza DVD Kabelm Component

### Użycie YPbPr do kabla VGA

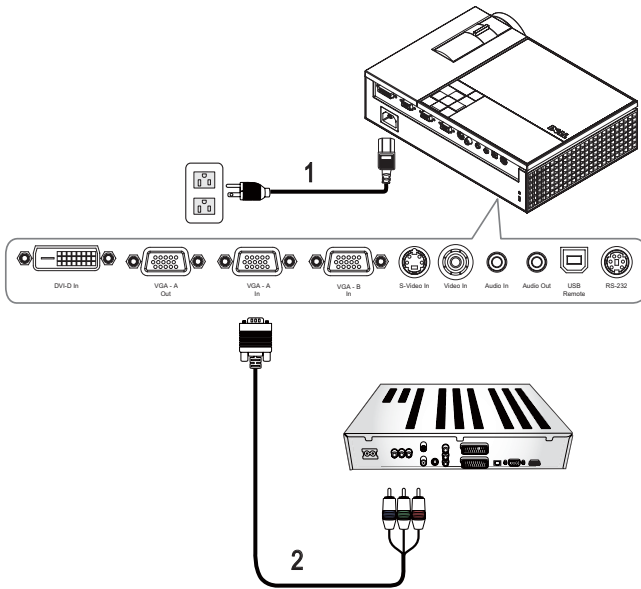

1	Przewód zasilający
2	Kabel VGA do YPbPr

**UWAGA:** Kabel VGA do YPbPr nie jest dostarczany przez Dell. Na stronie sieci web Dell, można zakupić przedłużacz VGA do YPbPr (50stóp/100stóp).

**UWAGA:** Kable component można podłączyć zarówno do wejścia VGA-A, jak i VGA-B.

## Podłączanie Odtwarzacza DVD Kablem Component

Użycie YPbPr do kabla YPbPr oraz YPbPr do adaptera VGA

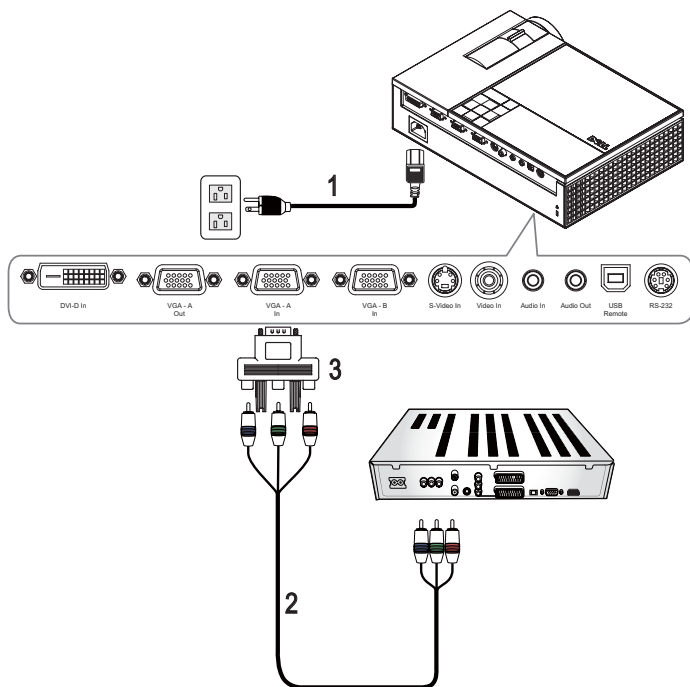

1	Przewód zasilający
2	YPbPr do kabla YPbPr
3	YPbPr do adaptera VGA

**NOTE:** YPbPr do kabla YPbPr oraz VGA do adaptera YPbPr nie są dostarczane przez firmę Dell.

**NOTE:** Kable component można podłączyć zarówno do wejścia VGA-A, jak i VGA-B.

## Podłączanie Odtwarzacza DVD Kabelm HDMI

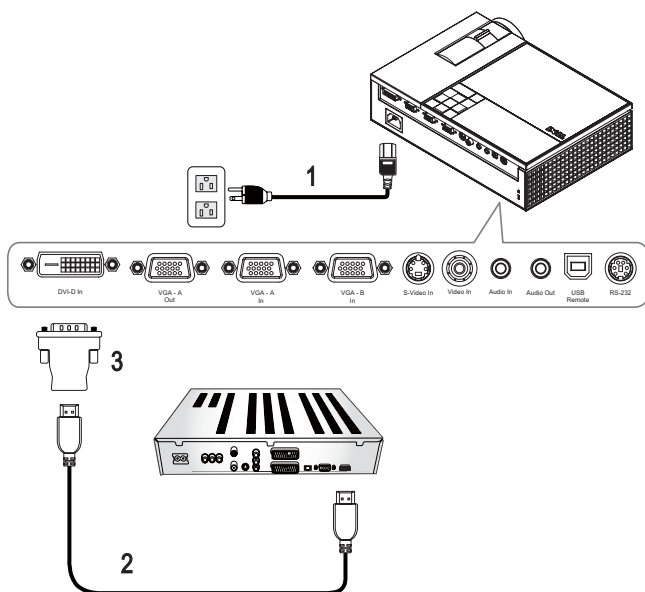

1	Przewód zasilający
2	Kabel HDMI
3	Adapter DVI-D



**UWAGA:** Kable HDMI i DVI-D nie są dostarczane przez firmę Dell.



# Korzystanie z Projektora

## Włączanie Projektora

 **UWAGA:** Projektor należy włączyć przed włączeniem źródła sygnału. Światło zasilania miga na niebiesko, aż do naciśnięcia przycisku **Zasilanie**.

- 1 Zdejmij osłonę obiektywu.
- 2 Podłącz kabel zasilający i odpowiednie kable sygnałowe. Informacje na temat podłączania projektora można znaleźć w rozdziale Podłączanie Projektora na stronie 7.
- 3 Naciśnij przycisk Zasilanie na projektorze (patrz Korzystanie z Panela Sterowania na stronie 21 w celu lokalizacji przycisku **Zasilanie**).
- 4 Włącz źródło sygnału (np. komputer, odtwarzacz DVD). Zostanie ono automatycznie wykryte przez projektor.

Jeżeli projektor jest podłączony do wielu źródeł sygnału, należy nacisnąć przycisk **Źródło** na pilocie lub na panelu sterowania w celu wybrania odpowiedniego źródła.

- 5 Przez 30 sekund od włączenia zasilania będzie świecić się logo Dell.

Jeżeli na ekranie pojawi się komunikat **Wyszukiwanie sygnału...** należy sprawdzić, czy odpowiednie kable są prawidłowo podłączone.

## Wyłączanie projektora

 **UWAGA:** Należy wyłączyć projektor przed odłączeniem kabla zasilającego od projektora.

- 1 Naciśnij przycisk **Zasilanie**.
- 2 Naciśnij ponownie przycisk **Zasilanie**. Wentylatory będą pracowały jeszcze przez 90 sekund.
- 3 W celu szybkiego wyłączenia projektora, naciśnij przycisk Zasilanie podczas działania wentylatorów chłodzących projektora.

 **UWAGA:** Przed ponownym włączeniem projektora, zaczekaj 60 sekund na ustabilizowanie się temperatury wewnętrznej.

- 4 Wyjmij wtyczkę kabla zasilającego z gniazdka elektrycznego i z projektora.

 **UWAGA:** Po naciśnięciu przycisku **Zasilanie** w czasie pracy projektora, na ekranie pojawi się komunikat **"Naciśnij przycisk zasilania w celu wyłączenia projektora"**. Aby usunąć ten komunikat, naciśnij **Menu** na panelu sterowania lub zignoruj komunikat; komunikat zniknie po 5 sekundach.

# Regulowanie parametrów wyświetlanego obrazu

## Podwyższanie Projektora

- 1 Naciśnij przycisk **Regulator wysokości**.
- 2 Unieś projektor i ustaw go pod odpowiednim kątem, a następnie zwolnij przycisk regulacji wysokości, aby zablokować nóżkę zmiany wysokości w określonej pozycji.
- 3 Użyj obrotowego pokrętki regulacji pochylenia, aby dokładnie ustawić kąt wyświetlania.

## Obniżanie Projektora

- 1 Naciśnij przycisk **Regulator wysokości**.
- 2 Obniż projektor, a następnie zwolnij przycisk, aby zablokować nóżkę zmiany wysokości w określonej pozycji.

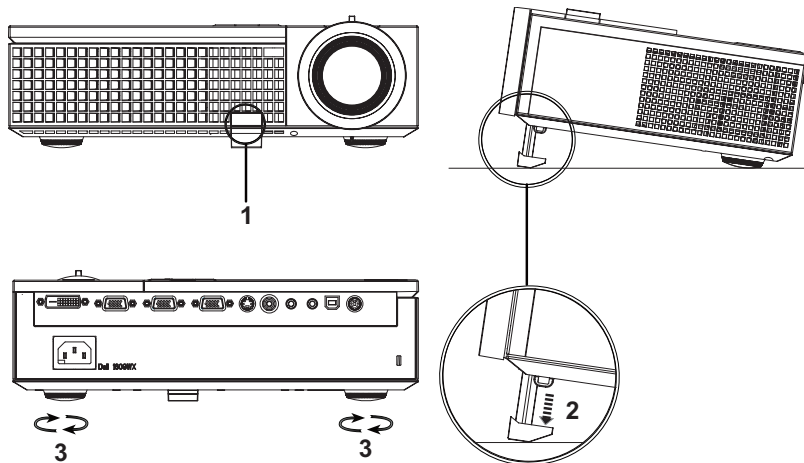

1	Przycisk regulacji wysokości
2	Nóżka regulacji wysokości
3	Pokrętło regulacji kąta nachylenia

# Regulacja powiększenia i ostrości obrazu projektora

**!** **OSTRZEŻENIE:** Aby uniknąć uszkodzenia projektora, przed jego przeniesieniem lub zapakowaniem do futerału należy sprawdzić, czy obiektyw oraz nóżka regulacji wysokości są całkowicie wsunięte.

- 1 Obróć regulator powiększenia w celu powiększenia lub zmniejszenia obrazu.
- 2 Obróć pierścień regulacji ostrości, aż do uzyskania wyraźnego obrazu. Ostry obraz można uzyskać w odległości od 3,3 stopy do 39,4 stopy (od 1,0 do 12 m).

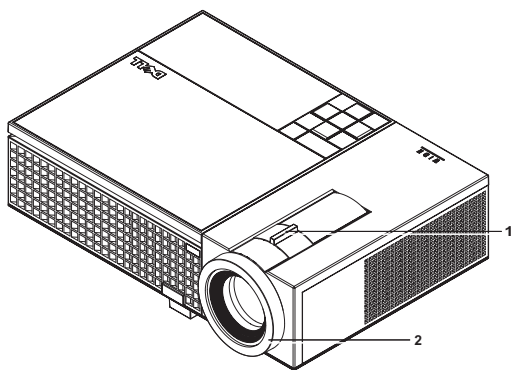

1	Regulator powiększenia
2	Pierścień ostrości



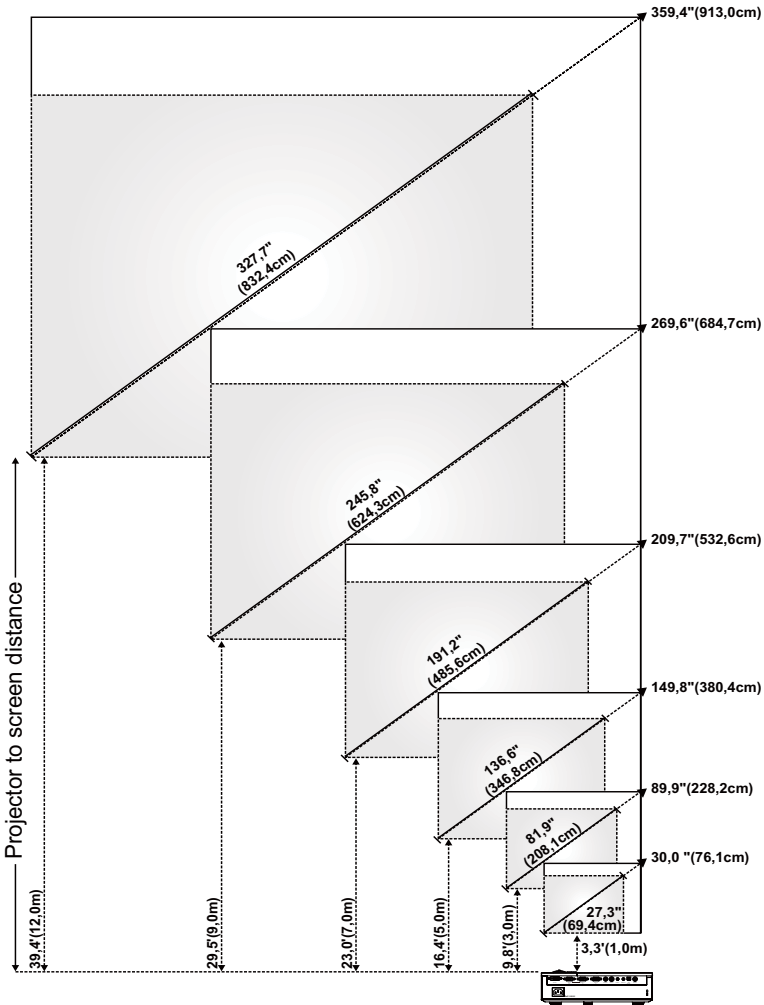

# Regulacja wielkości wyświetlanego obrazu



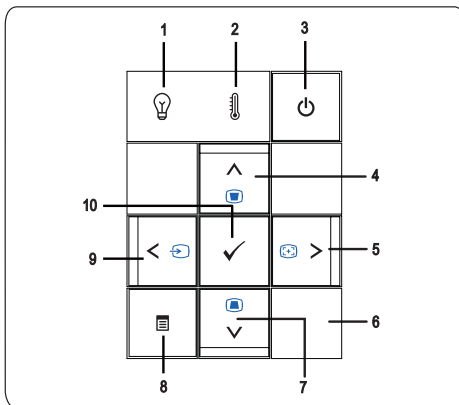







Ekran (przekątna)	Maks.	30.0" (76,1cm)	89.9" (228,2cm)	149.8" (380,4cm)	209.7" (532,6cm)	269.6" (684,7cm)	359.4" (913,0cm)
	Min.	27.3" (69,4cm)	81.9" (208,1cm)	136.6" (346,8cm)	191.2" (485,6cm)	245.8" (624,3cm)	327.7" (832,4cm)
Wielkość ekranu	Maks. (szer. x wys.)	25,4" X 15,9" (64,5cm X 40,3cm)	76,2" X 47,6" (193,5cm X 121,0cm)	127" X 79,4" (322,6cm X 201,6cm)	177,8" X 111,1" (451,6cm X 282,3cm)	228,8" X 142,9" (580,6cm X 362,9cm)	304,8" X 190,5" (774,2cm X 483,9cm)
	Min. (szer. x wys.)	23,2" X 14,5" (58,8cm X 36,8cm)	69,5" X 43,4" (176,5cm X 110,3cm)	115,8" X 72,4" (294,1cm X 183,8cm)	162,1" X 101,3" (411,8cm X 257,4cm)	208,4" X 130,3" (529,4cm X 330,9cm)	277,9" X 173,7" (705,9cm X 441,2cm)
Hd	Maks.	1,97" (5,0cm)	5,91" (15,0cm)	9,84" (25,0cm)	13,78" (35,0cm)	17,72" (45,0cm)	23,62" (60,0cm)
	Min.	1,79" (4,56cm)	5,38" (13,68cm)	8,97" (22,79cm)	12,56" (31,91cm)	16,15" (41,03cm)	21,54" (54,71cm)
Odległość		3,3' (1,0m)	9,8' (3,0m)	16,4' (5,0m)	23,0' (7,0m)	29,5' (9,0m)	39,4' (12,0m)
* Ten wykres został zamieszczony wyłącznie jako odniesienie.							

## Korzystanie z Panela Sterowania



1	Wskaźnik ostrzeżenia stanu LAMPY	<ul style="list-style-type: none"> <li>• Jeżeli wskaźnik LAMP (Lampa) świeci stałym pomarańczowym światłem należy wymienić lampę (patrz Wymiana lampy na stronie 41). Jeżeli problem nie ustępuje, skontaktuj się z firmą Dell (patrz Kontakt z firmą Dell na stronie 47).</li> <li>• Jeśli wskaźnik LAMP (Lampa) świeci migającym światłem pomarańczowym, projektor wyłączy się automatycznie, wskazując awarię systemu. Jeżeli problem nie ustępuje, skontaktuj się z firmą Dell (patrz Kontakt z firmą Dell na stronie 47).</li> </ul>
2	Wskaźnik ostrzeżenia TEMP (Lampa)	<ul style="list-style-type: none"> <li>• Bursztynowe światło TEMP (Lampa) oznacza, że przegrzane zostały projektor, lampa lub sterownik lampy. Wyświetlacz wyłączy się automatycznie. Gdy projektor ochłodzi się, wyświetlacz można włączyć ponownie. Jeżeli problem nie ustępuje, skontaktuj się z firmą Dell. (patrz Kontakt z firmą Dell na stronie 47).</li> <li>• Jeżeli wskaźnik TEMP (Lampa) miga w kolorze bursztynowym, wentylator projektora lub pokrętko kolorów jest uszkodzony i projektor wyłączy się automatycznie. Jeżeli problem nie ustępuje, skontaktuj się z firmą Dell. (patrz Kontakt z firmą Dell na stronie 47).</li> </ul>
3	Zasilanie	<p>Umożliwia włączanie i wyłączanie projektora. Więcej informacji znajduje się w części Włączanie Projektora na stronie 17 i Wyłączanie projektora na stronie 17.</p>
4	W górę  / Regulacja Keystone	<p>Umożliwia wybór opcji z menu OSD (On Screen Display). Można także użyć przycisku W górę  w celu regulacji zniekształcenia obrazu spowodowanego nachyleniem projektora.</p>
5	W prawo  /Automatyczna regulacja	<p>Umożliwia regulację ustawienia OSD.</p> <p>Można także użyć przycisku w prawo  w celu synchronizacji źródła wejścia projektora.</p> <p><b>Automatyczna regulacja</b> nie działa, jeśli wyświetlone jest OSD.</p>
6	Odbiornik podczerwieni	<p>Skieruj pilota zdalnego sterowania w kierunku odbiornika podczerwieni i naciśnij przycisk.</p>

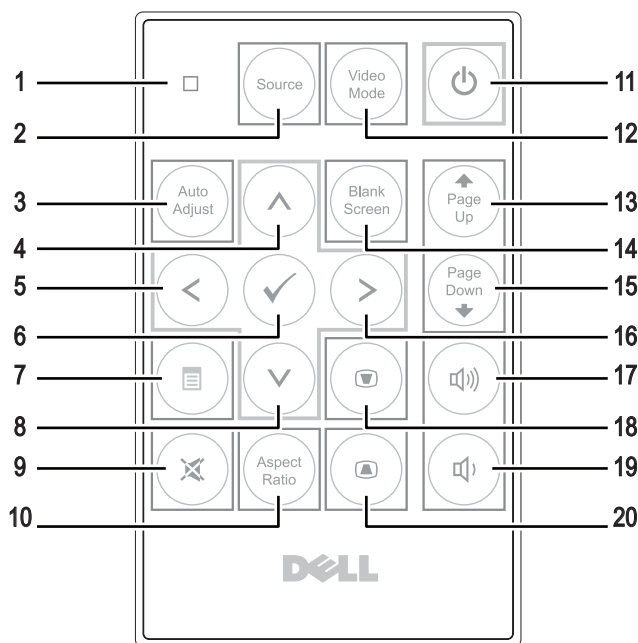

7	W dół  /Regulacja Keystone	<p>Umożliwia wybór opcji z menu OSD (On Screen Display).</p> <p>Można także użyć przycisku W dół  w celu regulacji zniekształcenia obrazu spowodowanego nachyleniem projektora.</p>
8	Menu	<p>Umożliwia uaktywnienie OSD. Użyj     i <b>Menu</b> do nawigacji po menu OSD służą przyciski kierunkowe i przycisk <b>Menu</b>.</p>
9	W lewo  /Źródło	<p>Umożliwia regulację ustawienia OSD.</p> <p>Możesz także użyć przycisk , aby przełączać się pomiędzy źródłem Cyfrowego RGB, Analogowego RGB, Composite, Component (YPbPr przez VGA) oraz S-video, gdy do projektora podłączonych jest wiele źródeł.</p>
10	Enter	<p>Umożliwia potwierdzenie wybranej opcji OSD.</p>

# Korzystanie z Pilota Zdalnego Sterowania





1	Światło LED	Wskaźnik LED.
2	Źródło	Naciśnij w celu przełączenia pomiędzy Cyfrowe RGB, Analogowe RGB, Composite, S-video, Component (YPbPr poprzez VGA).
3	Automatyczna regulacja	Naciśnij w celu synchronizacji projektora z sygnałem wejścia. Automatyczna regulacja nie działa, gdy wyświetlane jest menu ekranowe (OSD).
4	Przycisk w górę (▲)	Naciśnij w celu wyboru OSD.
5	Przycisk W lewo (◀)	Naciśnij w celu regulacji ustawienia OSD.
6	Enter	Naciśnij w celu potwierdzenia wyboru.
7	Menu	Naciśnij w celu uaktywnienia OSD.
8	Przycisk W dół (▼)	Naciśnij w celu wyboru OSD.
9	Wyciszenie	Ten przycisk służy do wyłączania i włączania głośnika projektora.



10	Współcz. kształtu	Naciśnij w celu zmiany współczynnika kształtu wyświetlanego obrazu.
11	Zasilanie	Włączanie i wyłączanie projektora. Więcej informacji znajduje się w części Włączanie Projektora na stronie 17 i Wyłączanie projektora na stronie 17.
12	Tryb Video	Mikroprojektor 1609WX firmy Dell został wstępnie skonfigurowany w celu optymalizacji wyświetlania danych (grafika komputerowa) lub obrazu video (np. filmy, gry, itd.) Naciskaj przycisk <b>Tryb Video</b> w celu przełączenia pomiędzy trybem <b>Tryb PC</b> , <b>Tryb Film</b> , <b>Tryb Gra</b> , <b>sRGB</b> lub <b>WŁASNE</b> (ustawienia użytkownika i zapis preferowanych ustawień). Pojedyncze naciśnięcie przycisku <b>Tryb Video</b> pokazuje bieżący tryb wyświetlania. Kolejne naciśnięcia przycisku <b>Tryb Video</b> przełączają pomiędzy trybami wyświetlania.
13	Strona w górę 	Naciśnij w celu przejścia do poprzedniej strony.
14	Pusty ekran	Naciśnij w celu ukrycia/pokazania obrazu.
15	Strona w dół 	Naciśnij w celu przejścia do następnej strony.
16	Przycisk w prawo 	Naciśnij w celu regulacji ustawienia OSD.
17	Zwiększenie głośności	Naciśnij w celu zwiększenia głośności.
18	Regulacja Keystone	Naciśnij w celu regulacji zniekształceń obrazu spowodowanych nachyleniem projektora. (+40/-35 stopni)
19	Zmniejszenie głośności	Naciśnij w celu zmniejszenia głośności.
20	Regulacja Keystone	Naciśnij w celu regulacji zniekształceń obrazu spowodowanych nachyleniem projektora. (+40/-35 stopni)

## Korzystanie z menu ekranowego

Projektor jest wyposażony w wielojęzyczne menu OSD (On-Screen Display [menu ekranowe]), które można wyświetlić niezależnie od tego, czy jest podłączone źródło sygnału wejściowego.

W celu nawigacji w zakładkach Menu **Głównego**, naciśnij przyciski  lub  w panelu sterowania projektora lub na pilocie zdalnego sterowania. W celu wyboru podmenu, naciśnij przycisk **Enter** w panelu sterowania projektora lub na pilocie zdalnego sterowania.

W celu wyboru opcji, naciśnij przycisk  lub  w panelu sterowania projektora lub na pilocie zdalnego sterowania. Kolor zmienia się na ciemnoniebieski. Po



Video.

## AUTO. REGULACJA

Trwa automatyczna regulacja...

Automatyczna regulacja automatycznie dopasowuje **CZĘSTOTLIWOŚĆ** i

**DOPASOWANIE** w trybie PC. W trakcie

funkcji Automatyczna regulacja, na ekranie wyświetlany jest następujący komunikat "Trwa automatyczna regulacja...".

## USTAWIENIA





Ustawienia obejmują **Keystone (pion.)**, **Autom. Keystone**, **Tryb Projektor**, **Współcz. kształtu** i ustawienia **Inf o projektorze**.



**KEystone (PION.)**—Reguluje zniekształcenia obrazu spowodowane nachyleniem projektora.



**AUTOM. KEYSTONE**—Automatyczna regulacja zniekształcenia obrazu spowodowanego przechyleniem projektora.

**TRYB PROJEKTOR**—Umożliwia wybór trybu projektora, w zależności od sposobu montażu projektora.

-  Projekcja z przodu — ustawienie na biurku — To jest opcja domyślna.
-  Projekcja z przodu (montaż na suficie) — Projektor obraca obraz górną w dół, w celu projekcji obrazu przy projektorze zamontowanym pod sufitem.
-  Projekcja z tyłu — ustawienie na biurku — Projektor odwraca obraz, aby mógł być wyświetlany zza półprzezroczystego ekranu.
-  Projekcja z tyłu — montaż pod sufitem — Projektor odwraca obraz i przekręca go górną w dół. Dzięki temu możliwe jest wyświetlanie obrazu zza półprzezroczystego ekranu za pomocą projektora zamontowanego pod sufitem.

**WSPÓŁCZ. KSZTAŁTU**—Umożliwia ustawienie współczynnika kształtu.

-  Oryginalny — Przeskalowanie źródła wejścia w celu dopasowania do ekranu, przy utrzymaniu współczynnika kształtu źródła wejścia.



-  4:3 — Przeskalowanie źródła wejścia w celu dopasowania do szerokości ekranu.
-  Szeroki — Przeskalowanie źródła wejścia w celu dopasowania do ekranu.  
Użyj opcji Szeroki lub 4:3, do jednej z następujących sytuacji:
  - Rozdzielczość komputera jest większa niż WXGA
  - Kabel Component (720p/1080i/1080p)



**INFORMACJA O PROJEKTORZE**—Wyświetla nazwę modelu projektora, bieżące źródło wejścia i numer serii projektora (PPID#).

## OBRAZ (w trybie PC)

Poprzez użycie menu **Obraz**, można wyregulować ustawienia wyświetlania projektora. Menu Obraz udostępnia następujące opcje:



**JASNOŚĆ**—Użyj  i  w celu regulacji jasności obrazu.

**KONTRAST**—Użyj  oraz  w celu regulacji kontrastu wyświetlania.

**TEMP. BARWOWA**—Umożliwia regulację temperatury kolorów. W wyższych temperaturach kolory ekranu wyglądają chłodniej a w niższych ciepiej.

**REGUL. KOLORÓW**—Umożliwia ręczną regulację kolorów czerwonego, zielonego i niebieskiego.

Podczas regulacji wartości w menu **Regul. kolorów**, uaktywniony zostanie tryb Własne. Wartości są zapisywane w trybie Własne.

## OBRAZ (w trybie Video)

Poprzez użycie menu **Obraz**, można wyregulować ustawienia wyświetlania projektora. Menu Obraz udostępnia następujące opcje:



**JASNOŚĆ**—Użyj ◀ i ▶ w celu regulacji jasności obrazu.

**KONTRAST**—Użyj ◀ oraz ▶ w celu regulacji kontrastu wyświetlania.

**TEMP. BARWOWA**—Umożliwia regulację temperatury kolorów. W wyższych temperaturach kolory ekranu wyglądają chłodniej a w niższych cieplej.

**REGUL. KOLORÓW**—Umożliwia ręczną regulację kolorów czerwonego, zielonego i niebieskiego.

Podczas regulacji wartości w menu **Regul. kolorów**, uaktywniony zostanie tryb Własne. Wartości są zapisywane w trybie Własne.

**NASYCENIE**—Umożliwia regulację źródła video z obrazu czarno-białego do całkowicie nasyconego koloru. Naciśnij ◀ w celu zmniejszenia liczby kolorów obrazu i ▶ w celu zwiększenia liczby kolorów obrazu.

**OSTROŚĆ**—możliwia regulację ostrości obrazu. Naciśnij ◀ , aby zmniejszyć ostrość i ▶ w celu zwiększenia ostrości.

**BARWA**—Naciśnij ◀ , aby zwiększyć poziom zieleni obrazu i ▶ w celu zmniejszenia poziomu czerwieni obrazu (wybór wyłącznie dla NTSC).

## WYŚWIETLACZ (w Trybie PC)

Poprzez użycie menu **Wyświetlacz**, można wyregulować ustawienia wyświetlania projektora. Menu Obraz udostępnia następujące opcje:

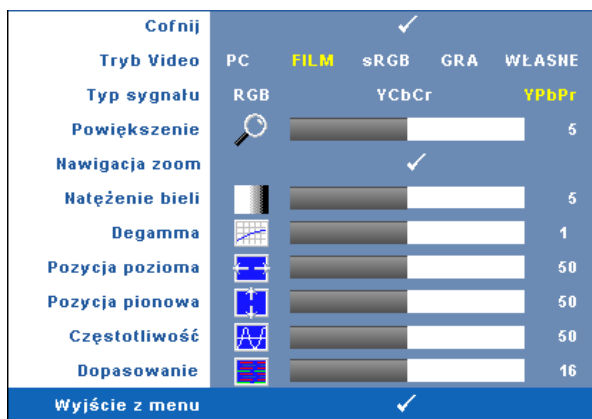

**TRYB VIDEO**—Umożliwia optymalizację trybu wyświetlania monitora:

**PC**, **Film**, **sRGB** (zapewnia bardziej precyzyjne odwzorowanie kolorów) i **Gra** oraz **Własne** (wykonanie ustawień preferowanych). Jeśli regulowane są ustawienia **Natężenie bieli** lub **Degamma**, projektor automatycznie przełączy się na tryb **Własne**.



**UWAGA:** Jeśli regulowane są ustawienia **Natężenie bieli** lub **Degamma**, projektor automatycznie przełączy się na tryb **Własne**.

**TYP SYGNAŁU**—Umożliwia ręczny wybór źródła sygnału spośród RGB, YCbCr lub YPbPr.

**POWIĘKSZENIE**—Naciśnij przycisk  $\odot$  w celu cyfrowego powiększenia obrazu do 4 razy, a przycisk  $\ominus$  w celu zmniejszenia powiększonego obrazu.

**NAWIGACJA ZOOM**—Naciśnij  $\odot$   $\ominus$   $\wedge$   $\vee$  w celu nawigacji na ekranie projekcji.

**NATĘŻENIE BIELI**—Ustawienie 0 zapewnia najlepszą jakość odtwarzania kolorów, a ustawienie 10 - najwyższą jasność.

**DEGAMMA**—Umożliwia regulację wśród 4 wstępnych wartości (1, 2, 3, 4) w celu zmiany jakości kolorów wyświetlacza.

**POZYCJA POZIOMA**—Naciśnij  $\ominus$  w celu przeniesienia obrazu w lewo i  $\odot$  w celu przeniesienia obrazu w prawo.

**POZYCJA PIONOWA**—Naciśnij  $\ominus$ , aby przenieść obraz w dół i  $\odot$  w celu przeniesienia obrazu w górę.

**Częstotliwość**—Umożliwia zmianę częstotliwości odświeżania obrazu w celu dostosowania jej do częstotliwości odświeżania karty graficznej komputera. Jeżeli widać pionowy migający pasek należy go wyregulować przy użyciu funkcji **Częstotliwość**. Jest to regulacja powierzchniowa.

**DOPASOWANIE**—Umożliwia zmianę częstotliwości zegara wyświetlania danych w celu dostosowania jej do częstotliwości karty graficznej komputera. Jeżeli obraz jest niestabilny lub miga, należy go skorygować przy użyciu funkcji **Dopasowanie**. Jest to dokładna regulacja.

## WYŚWIETLACZ (w Trybie Video)

Poprzez użycie menu **Wyświetlacz**, można wyregulować ustawienia wyświetlania projektora. Menu Obraz udostępnia następujące opcje:

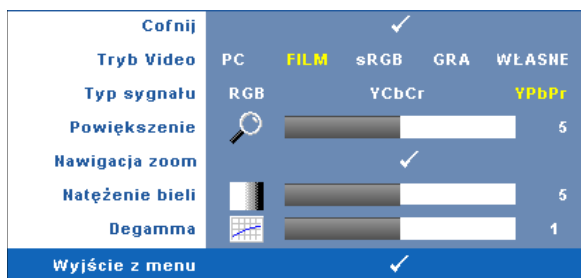

**TRYB VIDEO**—Umożliwia optymalizację trybu wyświetlania monitora:

**PC**, **Film**, **sRGB** (zapewnia bardziej precyzyjne odwzorowanie kolorów) i **Gra** oraz **Własne** (wykonanie ustawień preferowanych). Jeśli regulowane są ustawienia **Natężenie bieli** lub **Degamma**, projektor automatycznie przełączy się na tryb **Własne**.



**UWAGA:** Jeśli regulowane są ustawienia **Natężenie bieli** lub **Degamma**, projektor automatycznie przełączy się na tryb **Własne**.

**TYP SYGNAŁU**—Ręcznie wybierz źródło sygnału spośród RGB, YCbCr lub YPbPr.

**POWIĘKSZENIE**—Naciśnij  $\odot$  w celu cyfrowego powiększenia obrazu do 4 razy, a przycisk  $\odot$  w celu zmniejszenia powiększonego obrazu.

**NAWIGACJA ZOOM**—Naciśnij  $\odot$   $\odot$   $\odot$   $\odot$  w celu nawigacji na ekranie projekcji.

**NATĘŻENIE BIELI**—Ustawienie 0 zapewnia najlepszą jakość odtwarzania kolorów, a ustawienie 10 - najwyższą jasność.

**DEGAMMA**—Regulacja spośród 4 wstępnych wartości (1, 2, 3, 4) w celu zmiany jakości kolorów wyświetlacza.

## LAMPA

Poprzez użycie menu **Lampa**, można wyregulować ustawienia wyświetlania projektora. Menu **Obraz** udostępnia następujące opcje:

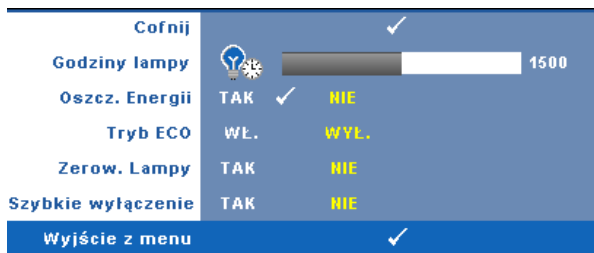

**GODZINY LAMPY**—Wyświetlana jest liczba godzin pracy lampy od momentu wyzerowania jej zegara.

**OSZCZ. ENERGII**—Wybierz **Tak**, aby ustawić opóźnienie Oszcz. energii. Czas opóźnienia oznacza czas oczekiwania projektora, gdy nie ma sygnału wejścia. Domyślnie, czas opóźnienia jest ustawiony na 120 minut. Jednakże, parametr ten można ustawić na 5, 15, 30, 45, 60 lub 120 minut.

Jeśli w okresie opóźnienia nie można wykryć sygnału wejścia, projektor wyłączy lampę i przejdzie do trybu oszczędzania energii. Po wykryciu sygnału wejścia, gdy projektor znajduje się w trybie oszczędzania energii, następuje automatyczne włączenie projektora. Jeśli sygnał wejścia nie zostanie wykryty w czasie dwóch godzin, projektor przełączy się z trybu oszczędzania energii do trybu wyłączenia zasilania. W celu włączenia projektora naciśnij przycisk Zasilanie.

**TRYB ECO**—Wybranie opcji **Wł.** umożliwia eksploatację projektora przy niższej mocy (216 Wat) w celu wydłużenia okresu trwałości lampy oraz zapewnienia cichszej pracy kosztem jasności obrazu na ekranie. Wybierz **Wyl.** w celu działania z normalną mocą (256 Wat).

**ZEROW. LAMPY**—Po zamontowaniu nowej lampy, wybierz **Tak** w celu zresetowania timera lampy.

**SZYBKE WYŁĄCZENIE**—Wybierz **Tak**, aby wyłączyć projektor przy pojedynczym naciśnięciu przycisku **Zasilanie**. Funkcja ta umożliwi szybkie wyłączenie zasilania projektora przy zwiększonej szybkości wentylatora.



**UWAGA:** Po uaktywnieniu funkcji szybkiego wyłączenia, podczas wyłączenia zasilania może wystąpić lekkie zwiększenie hałasu.



## JĘZYK

Menu Język umożliwia ustawienie języka OSD.



## INNE

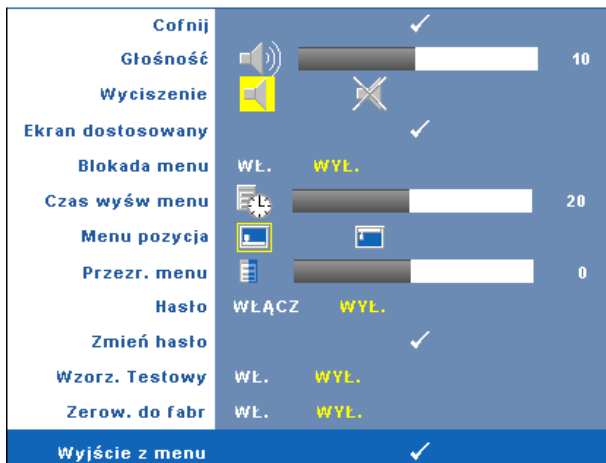

**GŁOŚNOŚĆ**—Naciśnij i w celu zmniejszenia/zwiększenia głośności.

**WYCISZENIE**—Umożliwia włączenie/wyłączenie dźwięku.

**EKRAN DOSTOSOWANY**—Naciśnij **Enter**, wyświetlone zostanie menu **Ekran dostosowany**. Wybierz **TAK**, aby przechwycić obraz ekranowy jako **Moje dostos. logo**. Ten ekran zamienia wszystkie oryginalne ekrany na ekrany z logo Dell. Użytkownik może przywrócić domyślny ekran, poprzez wybranie na ekranie pomocniczym **Logo Dell**.



**UWAGA:** W celu przechwycenia pełnego ekranu upewnij się, że rozdzielczość sygnału wejścia podłączonego do projektora wynosi 1280x800.

**BLOKADA MENU**—Wybierz **Wł.**, aby włączyć Blokada menu i ukryć menu OSD. Wybierz **Wyl.** w celu wyłączenia Blokada menu i wyświetlenia menu OSD.



**UWAGA:** Po zaprzestaniu wyświetlania OSD po wyłączeniu Blokada menu, naciśnij na 15 sekund przycisk **Menu** w panelu sterowania projektora, a następnie wyłącz tę funkcję.

**CZAS WYŚW. MENU**—Umożliwia dostosowanie czasu opóźnienia **Czas wyśw. menu OSD**. Domyślnie, OSD przestaje być wyświetlane po 30 sekundach braku aktywności.

**MENU POZYCJA**—Umożliwia wybór miejsca wyświetlania OSD na ekranie.

**PRZEŹR. MENU**—Wybierz w celu zmiany poziomu przezroczystości tła OSD.

**HASŁO**—Umożliwia zabezpieczenie projektora hasłem. To narzędzie zabezpieczenia umożliwia nadanie różnych ograniczeń dostępu w celu ochrony prywatności i niedopuszczenia do niedozwolonego użytkownika projektora. Oznacza to, że projektor nie może być używany bez upoważnienia, co zabezpiecza przed kradzieżą.

Wybierz **Wl.** w celu włączenia zabezpieczenia hasłem. Pojawi się ekran **Wprowadź hasło** z poleceniem wyświetlenia żądania wprowadzenia hasła przy następnym włączeniu zasilania projektora. Wybierz **Wyl.**, aby wyłączyć zabezpieczenie hasłem.

 **UWAGA:** Zabezpieczenie hasłem jest domyślnie wyłączone. Jeśli funkcja ta zostanie uaktywniona, pojawiać się będzie polecenie wprowadzenia hasła przy każdym włączeniu projektora.

1-sze polecenie wprowadzenia hasła:

- a Przejdź do menu **Inne**, naciśnij **Enter**, a następnie wybierz **Hasło** w celu **Włącz** ustawienia hasła.



- b Włącz funkcję **Hasło** w celu wyświetlenia ekranu znaków, wprowadź 4-cyfrową liczbę i naciśnij przycisk **Enter**.

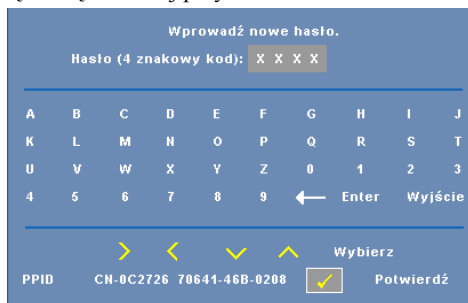

- c W celu potwierdzenia, wprowadź ponownie hasło.
- d Jeśli weryfikacja hasła powiedzie się, można wznowić dostęp do funkcji projektora i jego narzędzi.

Po nieprawidłowym wprowadzeniu hasła, można je będzie wprowadzić jeszcze 2 razy. Po trzeciej nieprawidłowej próbie, projektor wyłączy się automatycznie.

 **UWAGA:** Po zapomnieniu hasła, skontaktuj się z firmą DELL™ lub wykwalifikowanym personelem serwisu.

Aby anulować funkcję hasła, wybierz **Wyl.** i wprowadź hasło w celu wyłączenia funkcji.

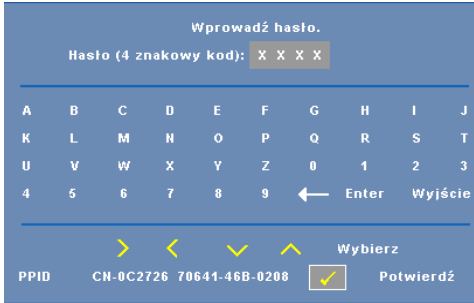

Wprowadź hasło.

Hasło (4 znakowy kod): X X X X

A	B	C	D	E	F	G	H	I	J
K	L	M	N	O	P	Q	R	S	T
U	V	W	X	Y	Z	0	1	2	3
4	5	6	7	8	9	←	Enter	Wyjście	

Wybierz

PPIID CN-0C2726 70641-46B-0208  Potwierdź

**ZMIEŃ HASŁO**—Wprowadź oryginalne hasło, a następnie wprowadź nowe hasło i potwierdź je ponownie.

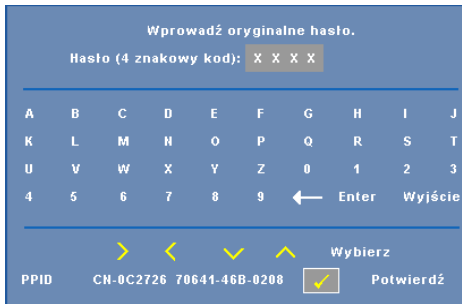

Wprowadź oryginalne hasło.

Hasło (4 znakowy kod): X X X X

A	B	C	D	E	F	G	H	I	J
K	L	M	N	O	P	Q	R	S	T
U	V	W	X	Y	Z	0	1	2	3
4	5	6	7	8	9	←	Enter	Wyjście	

Wybierz

PPIID CN-0C2726 70641-46B-0208  Potwierdź



**WZORZ. TESTOWY**—Wybierz **Wl.** w celu uaktywnienia wbudowanej funkcji **Wzorz. testowy** w celu przeprowadzenia autotestu ostrości i rozdzielczości. Wybierz **Wyl.** w celu wyłączenia tej funkcji.

**ZEROW. DO FABR**—Wybierz **Wl.** w celu zresetowania projektora do fabrycznych ustawień domyślnych. Zresetuj elementy obejmujące obydwie źródła obrazu komputerowego i źródło wideo.





# Rozwiązywanie Problemów z Projektorem

Jeśli występują problemy z projektorem, zapoznaj się z poniższymi wskazówkami dotyczącymi rozwiązywania problemów. Jeżeli problem nie ustępuje, skontaktuj się z firmą Dell. Patrz Kontakt z firmą Dell na stronie 47.

---

Problem	Możliwe Rozwiązanie
Na ekranie nie pojawia się obraz	<ul style="list-style-type: none"><li>• Sprawdź, czy osłona obiektywu jest zdjęta i czy projektor jest włączony.</li><li>• Sprawdź, czy jest aktywny zewnętrzny port graficzny. Jeśli używasz przenośnego komputera Dell™, naciśnij   (Fn+F8). W przypadku innych komputerów zapoznaj się z odpowiednią dokumentacją.</li><li>• Sprawdź, czy wszystkie kable są prawidłowo podłączone. Patrz na stronie 7.</li><li>• Sprawdź, czy nie jest wygięta lub złamana zadna ze szpilek złączy.</li><li>• Sprawdź, czy lampa jest prawidłowo zamontowana (patrz Wymiana lampy na stronie 41).</li><li>• Użyj opcji <b>Wzorz. Testowy</b> w menu <b>Inne</b>. Sprawdź prawidłowość kolorów wzorca testowego. (patrz <b>Inne</b> na stronie 47).</li></ul>

---

<b>Problem (ciąg dalszy)</b>	<b>Możliwe Rozwiązanie (ciąg dalszy)</b>
Obraz częściowy, przewijany lub jest nieprawidłowo wyświetlany	<p><b>1</b> Naciśnij przycisk <b>Auto. regulacja</b> na pilocie zdalnego sterowania lub w panelu sterowania.</p> <p><b>2</b> Jeśli używany jest przenośny komputer Dell™ należy ustawić rozdzielczość komputera na WXGA (1280 x 800) lub XGA (1024 x 768):</p> <p><b>a</b> Kliknij prawym przyciskiem myszy pulpit systemu Windows, kliknij <b>Właściwości</b>, a następnie wybierz zakładkę <b>Właściwości</b>.</p> <p><b>b</b> Sprawdź, czy ustawienie dla portu monitora zewnętrznego wynosi 1280 x 800 lub 1024 x 768 pikseli.</p> <p><b>c</b> Naciśnij   (Fn+F8).</p> <p>Jeśli wystąpią trudności w zmianie rozdzielczości lub obraz na monitorze znieruchomieje, ponownie uruchom cały sprzęt oraz projektor.</p> <p>Jeśli nie korzystasz z komputera przenośnego firmy Dell™, zapoznaj się z dokumentacją.</p>
Na ekranie nie wyświetla się prezentacja	Jeśli używany jest przenośny komputer Dell, naciśnij   (Fn+F8).
Obraz jest niestabilny lub miga	Wyreguluj funkcję śledzenia w podmenu <b>Wyświetlacz OSD</b> (jedynie w Trybie PC, zobacz <b>Dopasowanie</b> na stronie 31).
Na obrazie widoczny jest pionowy migający pas	Wyreguluj częstotliwość w podmenu <b>Wyświetlacz OSD</b> (jedynie w Trybie PC, zobacz <b>Częstotliwość</b> na stronie 31).
Nieprawidłowe kolory obrazu	<ul style="list-style-type: none"> <li>• Jeśli na wyświetlaczu pojawia się nieprawidłowy sygnał z karty graficznej, ustaw typ sygnału na <b>RGB</b> w zakładce OSD <b>Wyświetlacz</b>.</li> <li>• Użyj opcji <b>Wzorz. Testowy</b> w menu <b>Inne</b>. Sprawdź prawidłowość kolorów wzorca testowego.</li> </ul>

<b>Problem (ciąg dalszy)</b>	<b>Możliwe Rozwiązanie (ciąg dalszy)</b>
Obraz jest nieostry	<ol style="list-style-type: none"> <li>1 Wyreguluj ostrość pierścieniem regulacji ostrości na obiektywie projektora.</li> <li>2 Sprawdź, czy ekran projekcyjny znajduje się w odpowiedniej odległości od projektora. (3,3 stop [1,0 m] do 39,4 stóp [12 m]).</li> </ol>
Obraz rozciągnięty podczas wyświetlania DVD w formacie 16:9	<p>Projektor automatycznie wykrywa format sygnału wyjścia. Powoduje to utrzymanie współczynnika kształtu projektowanego obrazu, zgodnie z formatem sygnału wejścia z ustawieniem oryginalnym.</p> <p>Jeśli obraz jest nadal rozciągnięty, wyreguluj współczynnik kształtu w menu OSD <b>Ustawienia</b>.</p>
Obraz jest odwrócony	Wybierz zakładkę <b>Ustawienia</b> w menu OSD i wyreguluj tryb projektora.
Lampa jest spalona lub generuje trzaskające dźwięki	<p>Gdy zbliża się koniec okresu żywotności lampy, może się ona spalić lub rozpocząć generowanie głośniejszych, trzaskających dźwięków. Jeśli do tego dojdzie, projektor nie włączy się ponownie. Informacje dotyczące wymiany lampy znajdują się w części Wymiana lampy na stronie 41.</p>
Wskaźnik <b>LAMP</b> A świeci ciągłym pomarańczowym światłem	Jeżeli wskaźnik <b>LAMP</b> A świeci stałym pomarańczowym światłem należy wymienić lampę.
<b>Lampa</b> miga pomarańczowym światłem	<p>Jeżeli wskaźnik <b>LAMP</b>A i wskaźnik <b>Zasilanie</b> migają światłem pomarańczowym, sterownik lampy jest uszkodzony i projektor wyłączy się automatycznie.</p> <p>Jeśli wskaźnik <b>Lampa</b> miga pomarańczowym światłem, a wskaźnik <b>Zasilanie</b> świeci stałym światłem niebieskim, oznacza to awarię pokrętki kolorów i projektor wyłączy się automatycznie.</p> <p>Odłącz kabel zasilający po 3 minutach, a następnie ponownie włącz wyświetlacz. Jeśli problem nadal utrzymuje się, skontaktuj się z firmą Dell™ (Patrz Kontakt z firmą Dell na stronie 47).</p>

<b>Problem (ciąg dalszy)</b>	<b>Możliwe Rozwiązanie (ciąg dalszy)</b>
<b>Temperatura</b> świeci stałym pomarańczowym światłem	Projektor został przegrzany. Wyświetlacz wyłączy się automatycznie. Gdy projektor ochłodzi się, wyświetlacz można włączyć ponownie. Jeżeli problem nie ustępuje, skontaktuj się z firmą Dell™ (Patrz Kontakt z firmą Dell na stronie 47).
<b>Temperatura</b> świeci stałym pomarańczowym światłem	Projektor został przegrzany. Wyświetlacz wyłączy się automatycznie. Gdy projektor ochłodzi się, wyświetlacz można włączyć ponownie. Jeżeli problem nie ustępuje, skontaktuj się z firmą Dell™ (Patrz Kontakt z firmą Dell na stronie 47).
Menu OSD nie pojawia się na ekranie	Spróbuj nacisnąć przycisk Menu na panelu przez 15 sekund, aby odblokować menu ekranowe OSD. Sprawdź <b>Blokada menu</b> na stronie 34.
Pilot zdalnego sterowania nie pracuje prawidłowo lub działa w ograniczonym zakresie	Baterie mogą być rozładowane. Sprawdź, czy wskaźnik LED emitowany z pilota zdalnego sterowania nie jest za ciemny. Jeśli tak, wymień baterię CR2032 na nową.



# Wymiana lampy

Gdy zbliża się koniec żywotności lampy, na ekranie pojawi się następujący komunikat oznaczający potrzebę jej wymiany:

Lamp is approaching the end of its useful life in full power operation (Zbliża się koniec cyklu żywotności lampy dla operacji wymagających pełnej mocy).  
Zalecana wymiana! [www.dell.com/lamps](http://www.dell.com/lamps)

**⚠ OSTRZEŻENIE:** Przed rozpoczęciem jakichkolwiek procedur opisanych w tej części należy wykonać Instrukcje bezpieczeństwa zgodnie z opisem na strona 6.

Aby uzyskać informacje na temat wymiany lampy:

1 Wyłącz projektor i odłącz kabel zasilający.

**⚠ OSTRZEŻENIE:** Podczas użytkowania lampa rozgrzewa się do wysokiej temperatury. Przed przystąpieniem do wymiany lampy projektor powinien stygnąć przynajmniej przez 30 minut.

2 Pozostaw projektor na co najmniej 30 minut, aż ostygnie.

3 Poluzuj 2 śruby zabezpieczające pokrywę lampy, a następnie zdejmij pokrywę.

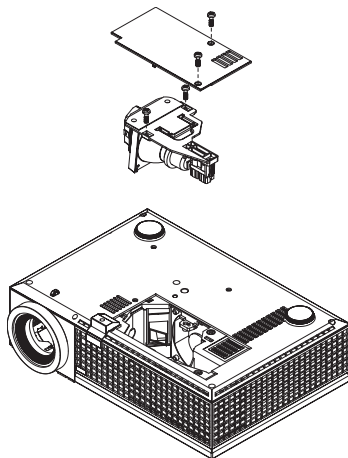

**⚠ OSTRZEŻENIE:** Nie wolno dotykać żarówki ani żadnej szklanej części lampy. Lamy projektora są bardzo delikatne i mogą się potłuc po dotknięciu. Potłuczone kawałki szkła są ostre i mogą spowodować obrażenia.

**⚠ OSTRZEŻENIE:** Po potłuczeniu lampy należy usunąć z projektora wszystkie kawałki szkła i wyrzucić je lub przetworzyć zgodnie z prawem stanowym, lokalnym lub federalnym. Dalsze informacje można uzyskać pod adresem [www.dell.com/hg](http://www.dell.com/hg).

- 4 Poluzuj 2 śruby mocujące lampę.
- 5 Wymij lampę, chwytając za jej metalowy uchwyt.
- 6 Wymień lampę na nową.

 **UWAGA:** Firma Dell™ może zażądać zwrotu do Dell™ lampy wymienionej zgodnie z warunkami gwarancji. Dalsze informacje znajdują się w części Utylizacja lampy na stronie 42.

- 7 Dokręć dwie śruby mocujące lampę.
- 8 Zdejmij pokrywę lampy i dokręć dwie śruby.
- 9 Zresetuj czas użytkowania lampy (zobacz menu Lampa na stronie 32).

 **OSTRZEŻENIE: Utylizacja lampy (tylko USA)**  
 **LAMPY (LAMPY) ZAMONTOWANA WEWNĄTRZ TEGO PRODUKTU ZAWIERA RTEĆ I POWINNA BYĆ USUNIĘTA LUB PODDANA RECYKLINGOWI ZGODNIE Z PRZEPISAMI LOKALNYMI LUB KRAJOWYMI. WIĘCEJ INFORMACJI ZNAJDUJE SIĘ NA STRONIE [WWW.DELL.COM/HG](http://WWW.DELL.COM/HG) LUB STRONIE [WWW.EIAE.ORG](http://WWW.EIAE.ORG) ORGANIZACJI ELECTRONIC INDUSTRIES ALLIANCE. WIĘCEJ INFORMACJI NA TEMAT ODPOWIEDNIEJ LIKWIDACJI LAMP ZNAJDUJE SIĘ NA STRONIE [WWW.LAMPRECYCLE.ORG](http://WWW.LAMPRECYCLE.ORG).**

## Specyfikacje

Zawór świetlny	0,65" WXGA DMD Typ A, DarkChip™2
Jasność	2500 lumenów ANSI (maksymalnie)
Współczynnik kontrastu	Typowy 1900:1 (pełne włączenie/pełne wyłączenie)
Równomierność	Typowa 85% (standard japoński - JBMA)
Liczba pikseli	1280 x 800 (WXGA)
Liczba wyświetlanych kolorów	16,7M kolorów
Szybkość koła kolorów	2X
Obiekttyw projekcyjny	F-Stop: F/ 2,44~2,58 Długość ogniskowej, f=21,8~23,8 mm Obiekttyw o ręcznym powiększeniu 1,1X
Wymiary ekranu projekcyjnego	27,3 - 359,4 cala (przekątna)
Odległość od ekranu	1,0m~12 m (3,3~39,4 stopy)
Zgodność ze standardami obrazu wideo	Composite Video / S-Video: NTSC (J, M, 4,43), PAL (B, D, G, H, I, M, N, Nc, 60), SECAM (B, D, G, K, K1, L) Component Video poprzez VGA i DVI-D: 1080i/p, 720p, 576i/p, 480i/p
Zasilanie	Universalne wejście prądu zmiennego 90-264 50/60 Hz z wejściem PFC
Zużycie energii	256 Wat, w trybie pełnego działania, 216 Wat, w trybie ekonomicznym
Audio	1 głośnik, 8 W RMS
Poziom hałasu	34 dB(A) w trybie pełnej mocy lampy, 31 dB(A) w trybie ekonomicznym
Ciężar	2,25 kg (4,95 funta)

Wymiary (szer. x wys. x gł.)	Zewnętrzne 11,68 x 7,96 x 3,17 ± 0,04 cala (296,5 x 202 x 80,5 ± 1 mm)
Parametry otoczenia	Temperatura pracy: 5°C - 35°C (41°F- 95°F) Wilgotność: maksymalnie 80% Temperatura przechowywania: 0°C do 60°C (32°F do 140°F) Wilgotność: maksymalnie 90%
Przepisy	FCC, CE, VCCI, UL, cUL, Nemko-GS, ICES-003, MIC, C-Tick, GOST, CCC, PSB, NOM, IRAM, SABS, CECP, SASO, PSE, eK
Złącza wejścia/wyjścia	Zasilanie: Gniazdo zasilania prądem zmiennym Wejście komputerowe: dwa złącza D-sub dla sygnałów wejścia analogowego/component, sygnały wejścia HDTV Wyjście komputera: jedno 15-pinowe D-sub Wejście video: jedno złącze RCA composite video i jedno S-video Wejście audio: jedno gniazdo słuchawkowe (średnica 3,5 mm) Wyjście audio: jedno gniazdo słuchawkowe (średnica 3,5 mm) Port USB: jeden podległe gniazdo USB do obsługi zdalnego sterowania Jedno złącze mini-DIN RS232 do podłączenia przewodowego pilota zdalnego sterowania z komputera PC Wejście DVI-D: jedno złącze DVI-D dla sygnału DVI-D (zgodność z HDCP).
Lampa	Wymieniana przez użytkownika lampa o mocy 200 W i trwałości 3000 godzin (do 4000 godzin w trybie ekonomicznym)



**UWAGA:** Rzeczywista żywotność lampy projektora zależy od warunków działania i wzorców używania. Używanie projektora w niewłaściwych warunkach, takich jak zapyłone miejsca, wysoka temperatura i zaniki zasilania, może spowodować skrócenie żywotności lampy lub awarię lampy. Żywotność lampy określona dla projektorów Dell odnosi się do typowego czasu działania we właściwych warunkach, przez więcej niż 50% populacji próby, przy zmniejszeniu znamionowego poziomu jasności o około 50%. Nie jest to miara czasu zakończenia świecenia lampy.

## Przydział pinów RS232

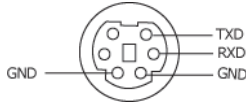

## Protokół RS232

- Ustawienia komunikacji

Ustawienia połączeń	Wartość
Szybkość transmisji:	19200
Bity danych:	8
Parzystość	Brak
Bity stopu	1

- **Typy poleceń**

Aby włączyć menu OSD i wyregulować ustawienia.

- **Składnia polecenia sterującego (z komputera do projektora)**

[H][AC][SoP][CRC][ID][SoM][COMMAND]

[H][AC][SoP][CRC][ID][SoM][COMMAND][Wartość]

- **Przykład:** Polecenie Power ON (Zasilanie włączone) (Wyślij najpierw niski bajt)

--> 0xBE, 0xEF, 0x10, 0x05, 0x00, 0xC6, 0xFF, 0x11, 0x11, 0x01, 0x00, 0x01

- **Lista poleceń sterujących**

W celu obejrzenia najnowszego kodu RS232, przejdź do witryny Dell Support, pod adresem: [support.dell.com](http://support.dell.com).

## Tryby zgodności(Analogowy/Cyfrowy)

Rozdzielczość	Częstotliwość odchylenia pionowego (Hz)	Częstotliwość odchylenia poziomego (KHz)
640X480	59,9	31,5
640X480	75	37,5
640X480	85	43,3
720X400	70,1	31,5
720X400	85	37,9
800X600	60,3	37,9
800X600	75	46,9
800X600	85,1	53,7
848X480	60	31
1024X768	60	48,4
1024X768	75	60
1024X768	85	68,7
1280X720	59,9	44,8
1280X768	59,9	47,8
1280X800	59,8	49,7
1280X1024	60	64
1280X1024	75	80
1280X1024	85	91,1
1360X768	60	47,7
1400X1050	60	65,3
1440X900	59,9	55,9
1680X1050	60	65,3
1600X1200	60	75

# Kontakt z firmą Dell

Połączenia dla klientów ze Stanów Zjednoczonych, pod numerem 800-WWW-DELL (800-999-3355).



**UWAGA:** Przy braku aktywnego połączenia z Internetem, informacje kontaktowe można znaleźć na fakturze, opakowaniu, rachunku lub w katalogu produktów Dell.

Firma Dell udostępnia kilka opcji pomocy i serwisu online i przez połączenie telefoniczne. Dostępność zależy od kraju i produktu, a niektóre usługi mogą nie być dostępne w danym regionie. Kontakt z firmą Dell w sprawie sprzedaży, pomocy technicznej lub usług dla klienta:

- 1 Odwiedź witrynę **support.dell.com**.
- 2 Wybierz kraj lub region w menu rozwijanym **Choose A Country/Region (Wybierz kraj/region)** w dolnej części strony.
- 3 Kliknij **Contact Us (Kontakt)** w lewej części strony.
- 4 Wybierz odpowiednią usługę lub łącze pomocy w zależności od potrzeb.
- 5 Wybierz wygodną metodę kontaktu z firmą Dell.

# Dodatek: Słownik

**Lumeny ANSI** —Standard pomiaru jasności. Obliczenie wykonuje się poprzez podzielenie metra kwadratowego obrazu na dziewięć równych kwadratów, mierząc luksy (lub jasność) odczytu centralnej części każdego kwadratu i uśredniając wartości z dziewięciu punktów.

**Współcz. kształtu**—Najbardziej popularny współczynnik kształtu to 4:3 (4 na 3). Starsze formaty obrazu telewizora i video komputerów wykorzystywały współczynnik kształtu 4:3; co oznacza, że szerokość obrazu wynosi 4/3 wysokości.

**Jasność**—Ilość światła wyemitowanego z wyświetlacza lub z ekranu projekcji albo z urządzenia do projekcji. Jasność projektora mierzona jest w lumenach ANSI.—

**Temperatura barwowa** —Wygląd bieli obrazu. Niska temperatura barwowa to cieplejsze światło (więcej koloru żółtego/czerwonego), a wysoka temperatura barwowa to zimniejsze światło (więcej niebieskiego). Standardową jednostką temperatury barwowej jest Kelvin (K).

**Component Video** —Metoda dostarczana sygnału video w formacie, który składa się z sygnału luminancji i dwóch separowanych sygnałów chrominancji i są zdefiniowane jako Y'Pb'Pr' dla składowych analogowych i Y'Cb'Cr' dla składowych cyfrowych. Sygnał Component video jest dostępny w odtwarzaczach DVD.

**Composite Video** —Sygnał video łączący składowe luma (jasność), chroma (kolor), burst (odniesienie koloru) oraz sync (pozioma i pionowa synchronizacja sygnałów) w formie sygnału pojedynczej parze przewodów. Dostępne są trzy rodzaje formatów, NTSC, PAL oraz SECAM.

**Skompresowana rozdzielczość** —Jeśli obrazy wejścia mają wyższą rozdzielczość niż natywna rozdzielczość projektora, wynikowy obraz jest przeskalowywany do natywnej rozdzielczości projektora. Natura kompresji urządzenia cyfrowego oznacza utratę niektórych elementów obrazu.

**Współczynnik kontrastu** —zakres wartości bieli i czerni w obrazie lub stosunek pomiędzy ich maksymalnymi a minimalnymi wartościami. W odniesieniu do projektorów używane są dwie metody pomiaru współczynnika:

- 1 *Full On/Off* - mierzy stosunek strumienia światła obrazu całkowicie białego (full on) i strumienia światła obrazu całkowicie czarnego (full off).
- 2 *ANSI* - mierzy wzór 16 na przemian czarnych i białych prostokątów. W celu określenia współczynnika kontrastu *ANSI* średni strumień światła z białych prostokątów jest dzielony przez średni strumień światła czarnych prostokątów.

Kontrast *Full On/Off* (*Pełne włączenie/wyłączenie*) jest zawsze większy niż kontrast *ANSI* dla tego samego projektora.

**dB**—decybel—Jednostka używana do wyrażania względnej różnicy pomiędzy



wartościami mocy lub natężenia, zwykle pomiędzy dwoma sygnałami akustycznymi lub elektrycznymi, równa dziesięciu logarytmom naturalnym stosunku pomiędzy dwoma poziomami.

**Przekątna ekranu** —Metoda pomiaru rozmiaru ekranu lub projektowanego obrazu. Rozmiar mierzony jest od jednego narożnika do przeciwległego narożnika. Ekran o wysokości 9 stóp i szerokości 12 stóp ma przekątną 15 stóp. W niniejszym dokumencie założono wymiary przekątnych dla tradycyjnej proporcji obrazu komputerowego 4:3, tak jak w powyższym przykładzie.

**DLP®**—Digital Light Processing™—Technologia wyświetlania światła odbitego opracowana przez firmę Texas Instruments, wykorzystująca małe ruchome lusterka. Światło przechodzi przez filtr barw i jest przesyłane do lusterek DLP, które tworzą kolory RGB na obrazie wyświetlanym na ekranie; znana również jako DMD.

**DMD** —digital Micro- Mirror Device—Każdy moduł DMD składa się z tysięcy przechyłanych mikroskopowych lusterek ze stopu aluminium zamontowanych na ukrytych widelkach.

**DVI-D** —Digital Visual Interface (Cyfrowy interfejs video) - Złącze cyfrowe.

**Ogniskowa** —Odległość pomiędzy powierzchnią obiektywu a jej ogniskiem.

**Częstotliwość** —Jest to szybkość powtórzeń sygnałów elektrycznych wyrażona w cyklach na sekundę. Mierzona w Hz (Herc).

**HDCP**— system ochrony sygnału cyfrowego jest specyfikacją opracowaną przez firmę Intel Corporation w celu zabezpieczenia cyfrowego sygnału audio/video przed kopiowaniem podczas jego przesyłania przez złącze DVI/HDMI.

**HDMI**— cyfrowe złącze dla sygnału audio/wideo, dostarczające nieskompresowany, w pełni cyfrowy strumień audio/wideo.

**Hz (Herc)** —Jednostka częstotliwości.

**Korekcja zniekształceń trapezowych** —urządzenie korygujące zniekształcenia (zwykle efekt poszerzenia na górze i zwężenia na dole) wyświetlanego obrazu, spowodowane nieprawidłowym kątem pomiędzy projektorem a ekranem.

**Odległość maksymalna** —Odległość pomiędzy ekranem a projektorem, przy której wyświetlany obraz w całkowicie ciemnym pomieszczeniu nadaje się do użytku (jest wystarczająco jasny).

**Maksymalny rozmiar obrazu** —Największy obraz, jaki projektor może wyświetlać w ciemnym pomieszczeniu. Rozmiar jest zwykle ograniczony zakresem ogniskowej optyki.

**Odległość minimalna** —Najmniejsza odległość umożliwiająca projektorowi wyświetlanie ostrego obrazu na ekranie.

**NTSC**—National Television Standards Committee. Północno amerykański standard

video i nadawania, z formatem video 525 linii przy 30 klatkach na sekundę.

**PAL** —Phase Alternating Line. Europejski standard video i nadawania, z formatem video 625 linii przy 25 klatkach na sekundę.

**Obraz odwrócony** —Funkcja umożliwiająca odwrócenie obrazu w poziomie.

Podczas korzystania przy normalnej projekcji do przodu tekst, grafika, itd. są odwracane. Obrazy odwrócone są stosowane w projekcji tylnej.

**RGB** —Red, Green, Blue—zwykle stosowane do opisu monitora, który wymaga oddzielnych sygnałów dla każdej z trzech barw.

**S-Video** —standard transmisji sygnału video wykorzystujący 4-pinowe złącze mini-DIN do przesyłania informacji video za pomocą dwóch przewodów sygnałowych luminancji (jaskrawość, Y) i chrominancji (kolor, C). Standard S-Video jest także znany jako Y/C.

**SECAM** —Francuski międzynarodowy standard nadawania dla video i przekazu, blisko związany z PAL, ale wykorzystujący inną metodę wysyłania informacji o kolorach.

**SVGA** —Super Video Graphics Array —800 x 600 pikseli.

**SXGA** —Super Extended Graphics Array — 1280 x 1024 pikseli.

**UXGA** —Ultra Extended Graphics Array—1600 x 1200 pikseli.

**VGA** —Video Graphics Array—640 x 480 pikseli.

**WXGA**— Wide Extended Graphics Array—1280 x 800 pikseli.

**XGA**—Extra Video Graphics Array —1024 x 768 pikseli.

**Obiektów o zmiennej ogniskowej** —Obiektów o zmiennej odległości ogniskowej umożliwiający operatorowi przybliżanie lub oddalanie widoku, a w konsekwencji zmniejszanie lub powiększanie obrazu.

**Współczynnik ogniskowej obiektu** —Stosunek pomiędzy najmniejszym a największym obrazem możliwym do wyświetlenia przez obiektów ze stałej odległości. Na przykład współczynnik ogniskowej obiektu 1,4:1 oznacza, że obraz o rozmiarze 10 m bez powiększenia będzie obrazem 14 m przy pełnym powiększeniu.

# Indeks

## C

- Connecting the Projector
  - Connecting a Computer with a RS232 cable 11
  - Connecting with a Component Cable 15

## D

- Dell
  - kontakt 47

## G

- Główny moduł 6
  - Obiektów 6
  - Odbiornik podczerwieni 6
  - Panel sterowania 6
  - Pierścień ostrości 6
  - Przycisk regulacji wysokości 6
  - Regulator powiększenia 6

## K

- Kontakt z firmą Dell 5, 22, 40

## M

- Menu ekranowe 25
  - Auto Adjust (Automatyczna regulacja) 27
  - Inne 34

- Język 33
- Lampa 32
- Menu główne 26
- Obraz (w trybie PC) 28
- Obraz (w trybie Video) 29
- Ustawienia 27
- Wybór wejścia 26
- Wyświetlacz (w trybie PC) 30
- Wyświetlacz (w trybie Video) 31

## N

- numery telefoniczne 47

## P

- Panel sterowania 21
- Pilot zdalnego sterowania 24
  - Odbiornik podczerwieni 22
- Podłączanie projektora
  - Adapter DVI-D 16
  - Do komputera 8, 9
  - Kabel Composite video 13
  - Kabel HDMI 16
  - Kabel RS232 10
  - Kabel S-video 12
  - Kabel USB do USB 8, 9
  - Kabel VGA do VGA 8, 9, 11
  - Kabel VGA do YPbPr 14
- Podłączanie kablem
  - Component 14

- Podłączanie kablem
  - Composite 13
- Podłączanie kablem HDMI 16
- Podłączanie kablem S-video 12
- Podłączanie komputera kablem RS232 10
- Przewód zasilający 8, 9, 10, 11, 12, 13, 14, 15, 16
- YPbPr do kabla VGA 15
- YPbPr do kabla YPbPr 15
- pomoc techniczna
  - kontakt z firmą Dell 47
- Porty połączeń
  - Gniazdo linki zabezpieczenia 7
  - Wyjście VGA-A (monitor pętli loop-through) 7
  - Złącze Composite video 7
  - Złącze przewodu zasilającego 7
  - Złącze RS232 7
  - Złącze S-video 7
  - Złącze USB pilota zdalnego sterowania 7
  - Złącze wejścia audio 7
  - Złącze wejścia DVI-D 7
  - Złącze wejścia VGA-A (D-sub) 7
  - Złącze wejścia VGA-B (D-sub) 7
  - Złącze wejścia audio 7
- R**
  - Regulacja parametrów wyświetlanego obrazu 18
    - obniżanie projektora
      - Nóżka regulacji wysokości 18
      - Pokrętło regulacji kąta nachylenia 18
    - Przycisk regulacji wysokości 18
  - Regulacja wysokości projektora 18
  - Regulacja powiększenia i ostrości obrazu projektora 19
    - Pierścień ostrości 19
    - Regulator powiększenia 19
  - Rozwiązywanie problemów 37
    - Kontakt z firmą Dell 37
- S**
  - Specyfikacje
    - Audio 43
    - Ciężar 44
    - Jasność 43
    - Lampa 43
    - Liczba pikseli 43
    - Liczba wyświetlanych kolorów 43
    - Obiektów projekcyjny 43
    - Odległość od ekranu 43
    - Parametry otoczenia 44
    - Poziom hałasu 43
    - Protokół RS232 45
    - Przepisy 44
    - Równomierność 43
    - Szybkość koła kolorów 43
    - Tryby zgodności 46
    - Współczynnik kontrastu 43
    - Wymiary 44
    - Wymiary ekranu projekcyjnego 43
    - Złącza wejścia/wyjścia 44

Zasilanie 43  
Zawór świetlny 43  
Zgodność ze standardami obrazu  
wideo 43  
Zużycie energii 43

## **W**

Włączanie/wyłączanie projektora  
Włączanie projektora 17  
Wyłączanie projektora 17  
Wymiana lampy 41